



OFFICINE MARIO DORIN SINCE 1918

DORIN[®]
INNOVATION

KARTA TECHNICZNA

Sprężarka półtermetyczna tłokowa

Dorin H281CC



Sprężarka półtermiczna tłokowa Dorin H281CC

Producent:	Dorin
Seria:	H 11
Typ:	Półtermiczna tłokowa

Dane Techniczne:

Ilość cylindrów:		2
Wydajność wolumetryczna:	m ³ /h	11,64
Zasilanie / Rozruch	V/~/Hz	380-420/3/50 (Y)
Prąd blokady wirnika:	A	32,0
Max. prąd pracy:	A	7,3
Przyłącze ssawne:	mm	18
Przyłącze tłoczne:	mm	16
Olej:	l	1l - POE 32
Waga netto:	kg	44
Waga brutto:	kg	48



Wydajność chłodnicza i pobór mocy

R134a

		Te°C									
Tc°C		20	15	10	5	0	-5	-10	-15	-20	-40
35	Q	-	10950	9130	7530	6140	4930	3890	3020	2300	-
	P	-	1,97	1,94	1,89	1,80	1,70	1,59	1,46	1,32	-
45	Q	11390	9570	7960	6540	5310	4240	3330	2560	1920	-
	P	2,49	2,42	2,32	2,20	2,07	1,91	1,75	1,58	1,40	-

Tc- Temperatura skraplania
 Te- Temperatura parowania

Q [W]- wydajność chłodnicza
 P [kW]- pobór mocy

R449A/R448A

		Te°C									
Tc°C		5	0	-5	-10	-15	-20	-25	-30	-35	-40
35	Q	11700	9680	7920	6400	5090	3980	3060	2290	1660	1150
	P	2,92	2,83	2,69	2,52	2,33	2,11	1,87	1,62	1,36	1,1
45	Q	10150	8340	6770	5410	4260	3290	2480	1820	1280	840
	P	3,44	3,25	3,03	2,77	2,5	2,2	1,9	1,58	1,27	0,96

Tc- Temperatura skraplania
 Te- Temperatura parowania

Q [W]- wydajność chłodnicza
 P [kW]- pobór mocy

R404A/R507

		Te°C									
Tc°C		5	0	-5	-10	-15	-20	-25	-30	-35	-40
35	Q	11950	10040	8360	6880	5590	4480	3520	2700	2010	1430
	P	3,12	3,08	2,98	2,82	2,61	2,37	2,12	1,85	1,59	1,35
45	Q	10080	8430	6970	5700	4600	3640	2820	2120	1520	1010
	P	3,71	3,55	3,34	3,08	2,79	2,49	2,18	1,88	1,60	1,36

Tc- Temperatura skraplania
 Te- Temperatura parowania

Q [W]- wydajność chłodnicza
 P [kW]- pobór mocy

Koperty pracy

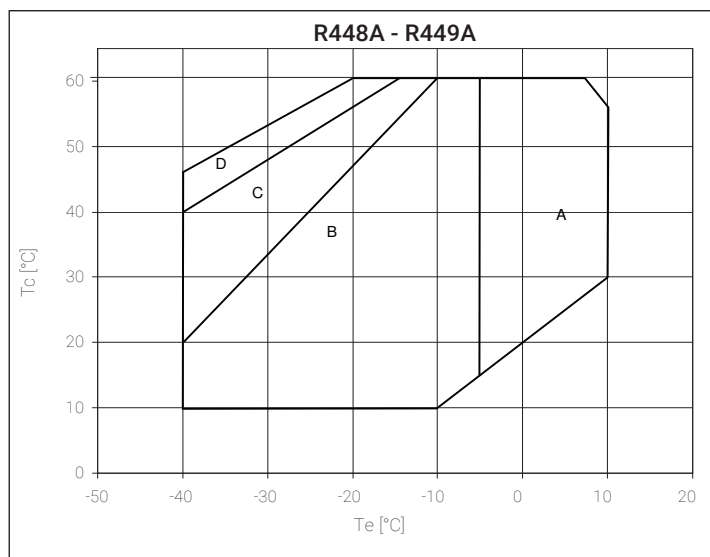
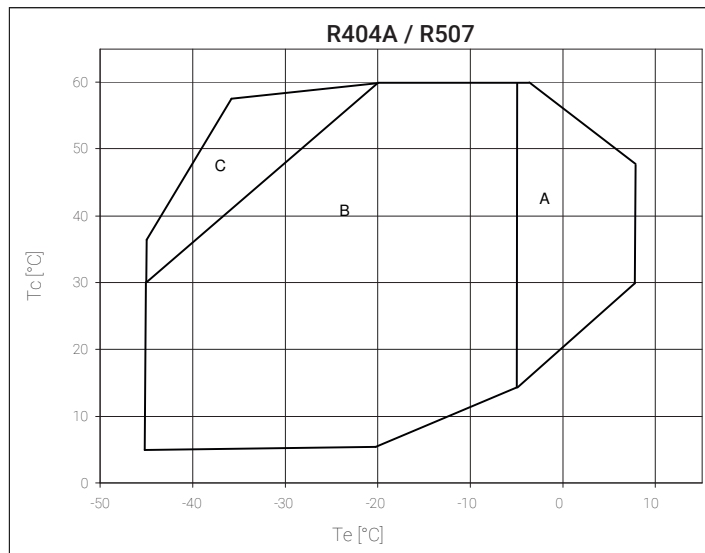
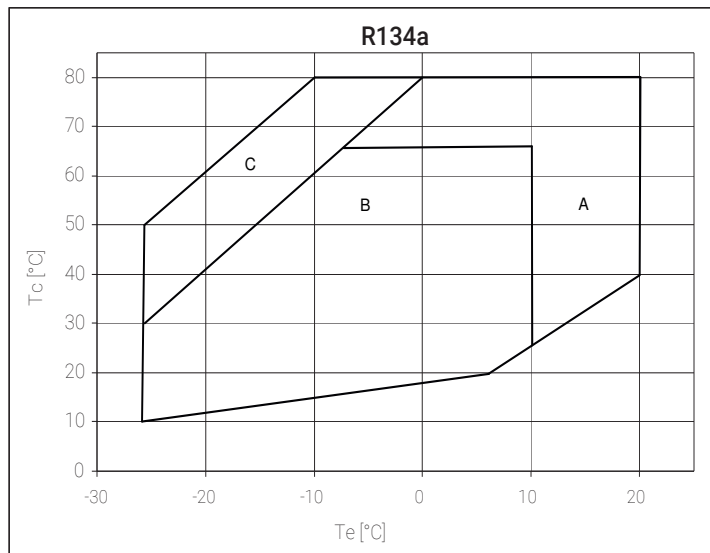

- A** - Tylko modele „CC”
- B** - Standardowa praca
- C** - Wentylator chłodzący lub maksymalne przegrzanie 20K
- D** - Wentylator chłodzący + maksymalne przegrzanie 20K

* podczas używania R448A, wydajność maleje o 1 %, informacje dla pozostałych czynników po kontakcie z działem technicznym TCHW

Rys. techniczny

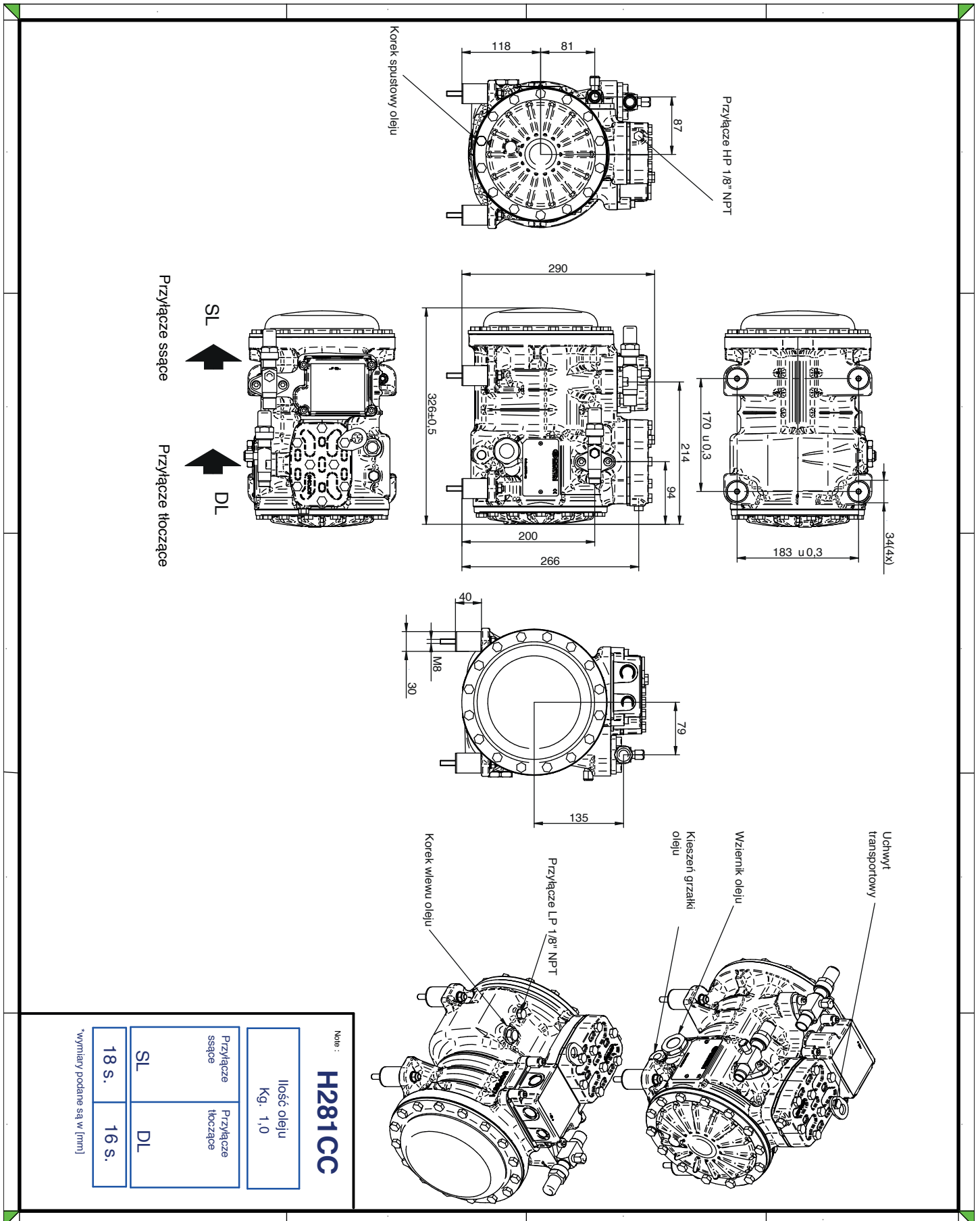

Note:
H281CC

Ilość oleju
Kg. 1,0

Przyłącze ssące	Przyłącze tłoczące
SL	DL
18 s.	16 s.

*wymiarzy podane są w [mm]