



OFFICINE MARIO DORIN SINCE 1918

DORIN[®]
INNOVATION

KARTA TECHNICZNA

Sprężarka półhermetyczna tłokowa

Dorin H701CC



Sprężarka półhermetyczna tłokowa Dorin H701CC

Producent:	Dorin
Seria:	H 35
Typ:	Półhermetyczna tłokowa

Dane Techniczne:

Ilość cylindrów:		4
Wydajność wolumetryczna:	m ³ /h	27,33
Zasilanie / Rozruch	V/~/Hz	380-420/3/50 (Y)
Prąd blokady wirnika:	A	86,0
Max. prąd pracy:	A	19,5
Przyłącze ssawne:	mm	28
Przyłącze tłoczne:	mm	22
Olej:	l	2,0l - POE 46
Waga netto:	kg	91
Waga brutto:	kg	96



Wydajność chłodnicza i pobór mocy

R449A/R448A

		Te°C									
Tc°C		5	0	-5	-10	-15	-20	-25	-30	-35	-40
35	Q	28420	23340	18940	15150	11940	9250	7020	5210	3760	2620
	P	5,82	5,66	5,4	5,05	4,64	4,18	3,7	3,21	2,72	2,27
45	Q	24390	19900	16030	12730	9960	7650	5760	4230	3020	2070
	P	6,97	6,58	6,1	5,57	5	4,41	3,81	3,23	2,68	2,18

Tc- Temperatura skraplania
 Te- Temperatura parowania

Q [W]- wydajność chłodnicza
 P [kW]- pobór mocy

R404A/R507

		Te°C									
Tc°C		5	0	-5	-10	-15	-20	-25	-30	-35	-40
35	Q	29070	24240	19990	16290	13100	10370	8070	6150	4560	3280
	P	6,40	6,19	5,90	5,54	5,13	4,68	4,20	3,71	3,22	2,74
45	Q	24280	20150	16540	13410	10730	8450	6540	4940	3620	2530
	P	7,49	7,10	6,65	6,13	5,59	5,01	4,43	3,85	3,28	2,75

Tc- Temperatura skraplania
 Te- Temperatura parowania

Q [W]- wydajność chłodnicza
 P [kW]- pobór mocy

R134a

		Te°C									
Tc°C		20	15	10	5	0	-5	-10	-15	-20	-40
35	Q	-	25870	21490	17640	14300	11430	9000	6970	5290	-
	P	-	3,99	3,86	3,69	3,48	3,24	2,99	2,73	2,47	-
45	Q	27000	22580	18700	15300	12360	9830	7700	5910	4430	-
	P	4,95	4,74	4,5	4,22	3,92	3,6	3,27	2,95	2,64	-

Tc- Temperatura skraplania
 Te- Temperatura parowania

Q [W]- wydajność chłodnicza
 P [kW]- pobór mocy

Koperty pracy

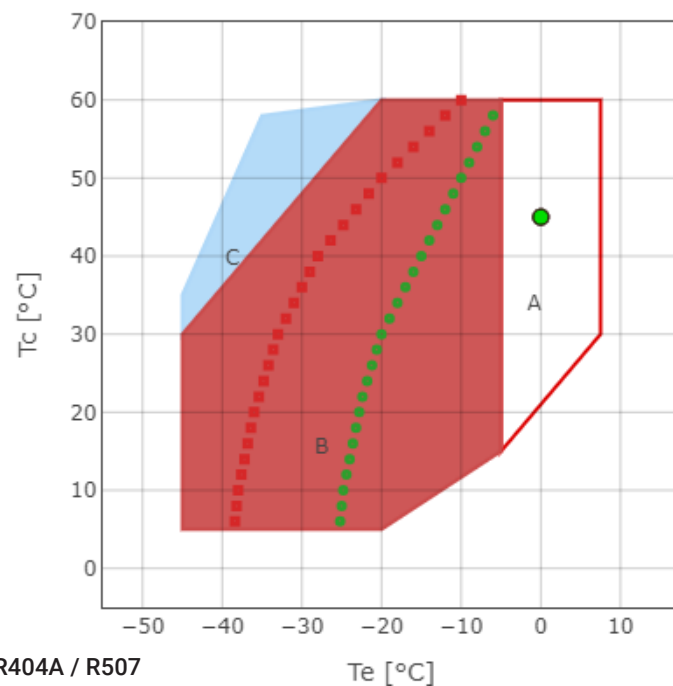
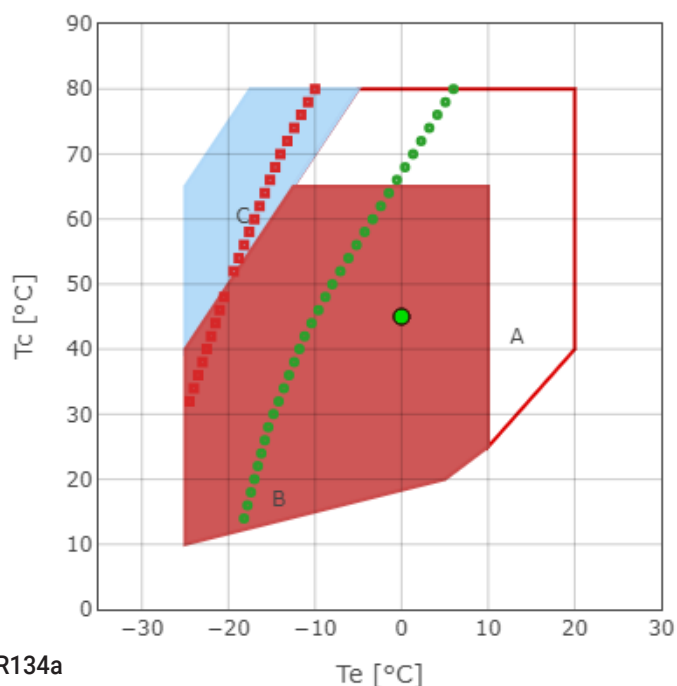

R134a

R404A / R507

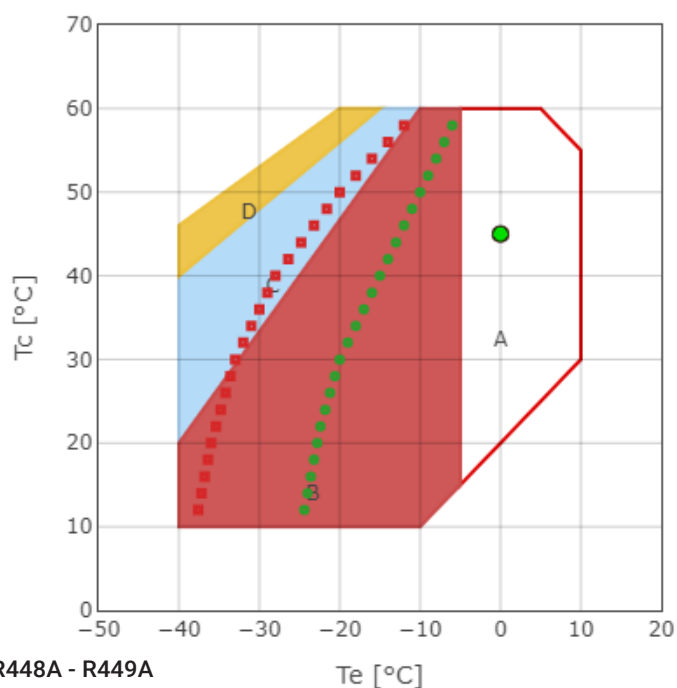

R448A - R449A

- A** - Tylko modele „CC”
- B** - Standardowa praca
- C** - Wentylator chłodzący lub maksymalne przegrzanie 20K
- D** - Wentylator chłodzący + maksymalne przegrzanie 20K

* podczas używania R448A, wydajność maleje o 1 %, informacje dla pozostałych czynników po kontakcie z działem technicznym TCHW

Rys. techniczny

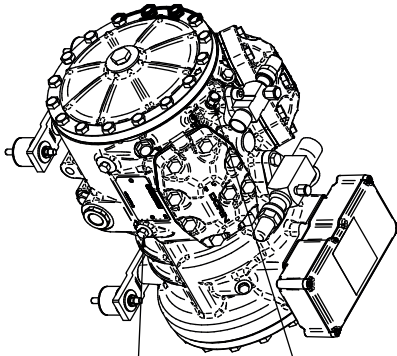

Przyłącze LP 1/8"NPT

Przyłącze HP 1/8"NPT

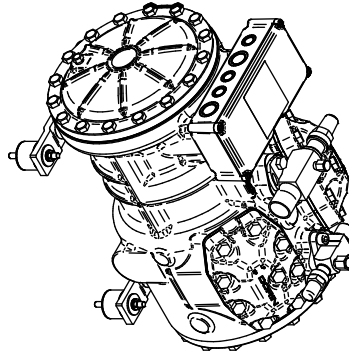

Przyłącze tłoczące DL

SL Przyłącze ssące

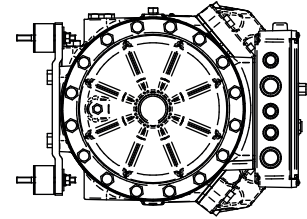
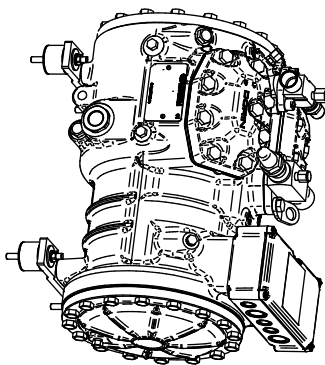
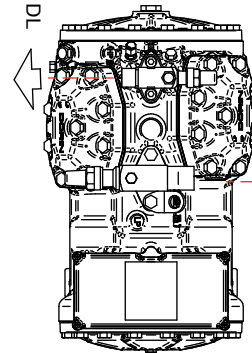

Korek wlewu oleju

Wzelnik oleju

Miejsce na gazikę karteru

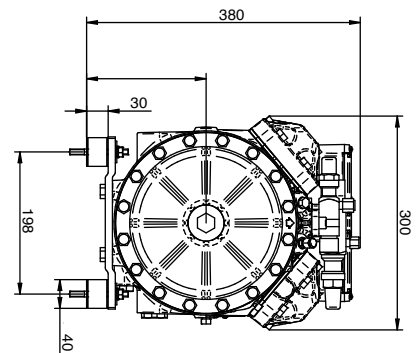
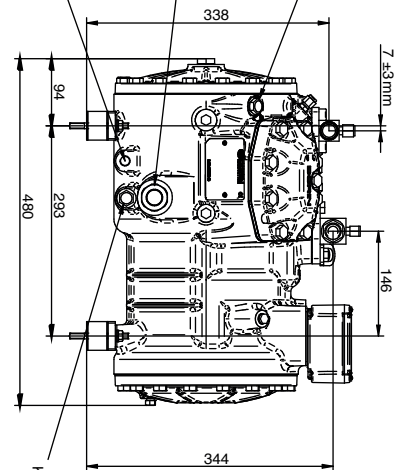

H701CC

Note:

Ilość oleju
Kg. 2,0

Przyłącze ssące

Przyłącze tłoczące

SL

DL

28 s.

22 s.

*Wymiary podane są w [mm]