



OFFICINE MARIO DORIN SINCE 1918

DORIN[®]
INNOVATION

KARTA TECHNICZNA

Agregat skraplający

Dorin E-AU2-H405CC



Agregat skraplający Dorin E-AU2-H405CC

Producent:	Dorin
Seria:	E-AU

Dane techniczne:

Sprężarka:		H405CC
Zasilanie sprężarki:	V/~/Hz	380-420/3/50 (Y)
Max. prąd pracy sprężarki:	A	14,5
Pojemność zbiornika:	L	5,7
Waga netto:	kg	158
Waga brutto:	kg	183

Dane techniczne skraplacza:

Przepływ powietrza:		10270
Wentylatory:	mm	2 x 450
Moc wentylatorów:	W	2 x 490
Prąd wentylatorów:	A	2,2

Przyłącza:

ssawne:	mm	22
tłoczne:	cal	5/8"



Wydajność chłodnicza

Seria	Model	Czynnik	Wydajność chłodnicza Q0 [W] (@ Tamb=35°C)									
			Temperatura parowania [°C]									
			+5	0	-5	-10	-15	-20	-25	-30	-35	-40
H33	E-AU2-H405CC	R449A	16450	13840	11520	9470	7680	6140	4820	3710	2760	1970
		R404	17400	14900	12630	10530	8680	7020	5590	4350	3300	2440
			+20	+15	+10	+5	0	-5	-10	-15	-20	
		R134A	18950	16230	13720	11420	9410	7610	6050	4710	3590	-

Pobór mocy z wentylatorami

Seria	Model	Czynnik	Wydajność chłodnicza Q0 [W] (@ Tamb=35°C)									
			Temperatura parowania [°C]									
			+5	0	-5	-10	-15	-20	-25	-30	-35	-40
H33	E-AU2-H405CC	R449A	6,03	5,54	5,05	4,56	4,08	3,61	3,16	2,75	2,38	2,07
		R404	6,63	6,07	5,53	5,01	4,51	4,03	3,57	3,15	2,76	2,43
			+20	+15	+10	+5	0	-5	-10	-15	-20	
		R134A	4,55	4,20	3,87	3,57	3,27	2,99	2,73	2,48	2,25	-

Rys. techniczny

FL - wyjście freonu
SL - zawór serwisowy na ssaniu
SV - zawór bezpieczeństwa

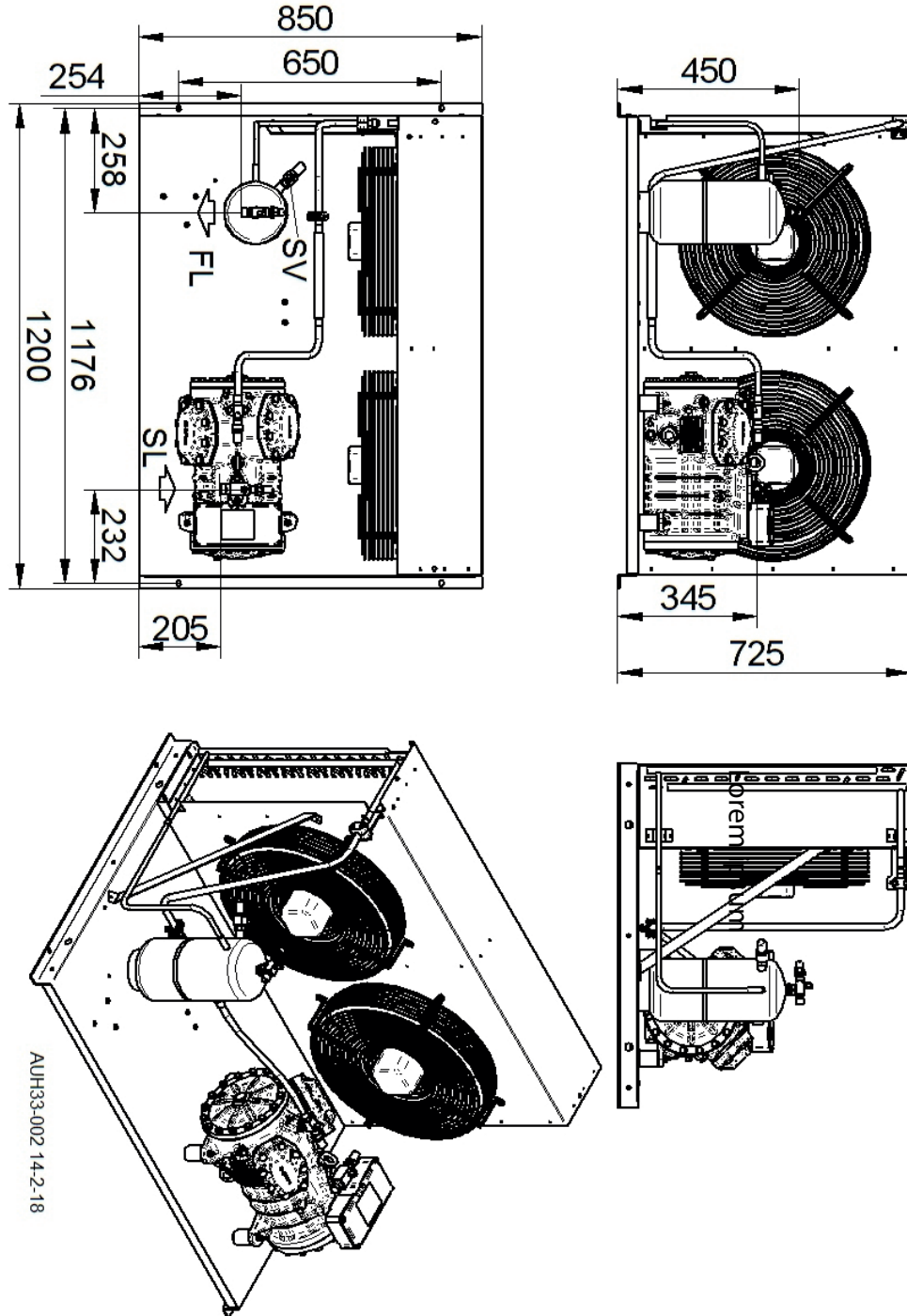

E-AU2-H405CC

Sprężarka:
H405CC

Przyłącze
ssące

Przyłącze
tloczące

22mm

5/8"